

TEAMPLLOUX

== *infos* ==

Les 3X20 voudraient rajeunir...

Vous comptez trois fois vingt printemps ? Vous êtes pensionné ? Vous avez donc la chance d'avoir du temps libre et de pouvoir vous consacrer à de multiples activités agréables. *L'amicale des 3X20* de Temploux vous invite à participer à celles qu'elle organise ou mieux encore, à devenir membre du comité et apporter ainsi du sang neuf et des idées nouvelles. N'hésitez pas à contacter Mme Derese (chaussée de Nivelles, 342 - tél. 56.70.73), Mr Dauginet (place Madelin, 4 - 56.67.50) ou Mr Denorme (rue des tombales, 4 - 56.63.68).

Pourquoi ne pas commencer par le traditionnel et agréable

Goûter des rois le 11 janvier à 14h.30

Vous y êtes tous cordialement invités. Il aura lieu à la salle St-Hilaire. Ce jour-là, le comité percevra la cotisation annuelle toujours fixée à 250F.

L'animation sera assurée par la Chorale

BALAI O

dirigée par Claude Duchesne

*Qualité, surprise, divertissement et joie de vivre
feront pétiller l'an nouveau.*



NOTEZ
DEJA
EN
1998

- 3 février: concert au home (p.8)
- 22 & 23 août: 21^e BROCANTE
- 28 mars: rallye des Tiplotains
- 40^e anniversaire du jumelage
- 18 avril: tournoi de Subbuteo
- 25 avril: fête du patro

La nouvelle *chaussée de Nivelles*

Nous vous l'annoncions dans notre numéro de septembre, des aménagements importants vont être réalisés à la chaussée de Nivelles. Le Comité de quartier et de village de Temploux (représenté par MM Jules Delchambre, Jacques Dewez et Claude Sonnet) avait invité tous les Templousiens à participer le 20 novembre dernier à une réunion d'information. Le comité de quartier de Suarlée et son président Claude Langue avaient pris le train en marche. C'est pourquoi on comptait parmi les 120 personnes présentes pas mal de Suarléens.

Pour fournir les informations, étaient présents des membres du cabinet Lebrun (MM Sion et Van Duyse), du Ministère de l'Équipement et des Transports (MM Kral, Helmus, Ntumba et Guillaume) et de la Ville de Namur (l'échevin J. Etienne).

□ Présentation du projet

Temploux Infos vous propose quelques extraits de ce plan d'aménagement. Les croquis ont été réalisés par Dani Allard sur base des plans du M.E.T.

Depuis plusieurs années, des demandes ont été formulées, tant par des riverains que par notre comité de quartier, pour une amélioration des conditions de circulation sur la chaussée de Nivelles. Le M.E.T. a d'abord rappelé que la demande initiale concernait le bruit occasionné par le revêtement en béton strié. La solution est simple, il suffit de mettre un revêtement hydrocarboné⁽¹⁾. Le bruit sera réduit pour les riverains et pour le conducteur qui, grâce à ce confort de conduite supplémentaire, risque de rouler plus vite. Ce n'est évidemment pas le but recherché d'autant plus que la circulation est en augmentation constante: 7.500 véhicules par jour en 1994 et 8.500 actuellement.

Dans un premier temps, le M.E.T. avait décidé de consacrer 8 millions de francs à ce projet. Il se chiffre actuellement à plus du double.

(1) il s'agira d'un R.M.T.O. (revêtement mince à texture ouverte) très efficace contre le bruit mais peut-être un peu moins en cas de verglas.

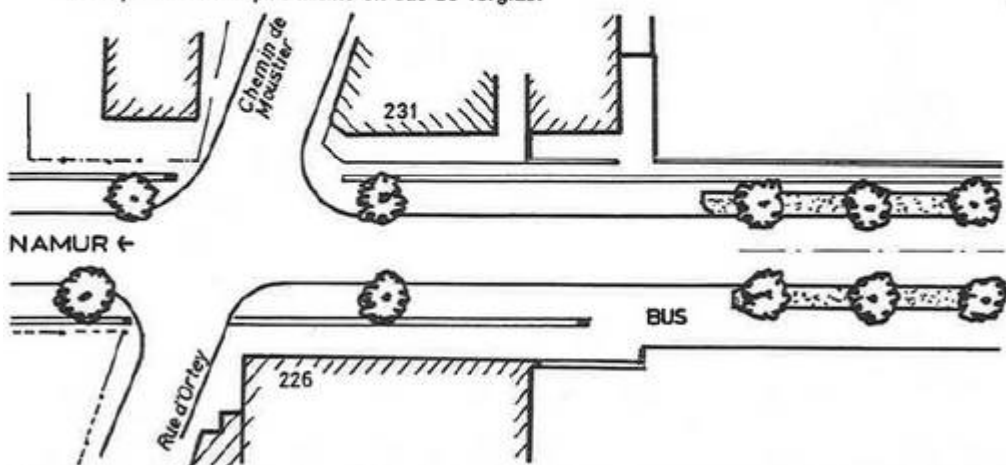

Le détail de ce projet vous a été exposé dans *Temploux Infos* de septembre. Rappelons-en les caractéristiques principales:

- un revêtement hydrocarboné sur la partie actuelle en béton,
- un marquage ramenant la largeur des voies de circulation de 3,5 à 3 mètres,
- des îlots latéraux et centraux pour boucher la perspective visuelle des automobilistes,
- sur les accotements, des arbres seront plantés tout le long de la chaussée et ne gêneront pas la visibilité des automobilistes qui viennent des différentes rues du village,
- des effets de portes à l'entrée et à la sortie de notre village pour que l'utilisateur perçoive qu'il quitte la campagne et arrive dans une portion où les habitations sont plus serrées.

Les travaux ont été adjugés en septembre (à la firme Morphée!) mais peuvent encore être amendés pour autant que l'on reste dans l'enveloppe budgétaire prévue d'environ 17 millions. Le chantier aura lieu d'avril à juin 1998. Le délai contractuel est de 35 jours ouvrables, ce qui représente environ deux mois et demi si l'on compte les intempéries et les travaux éventuels concernant l'électricité, l'eau ou le téléphone.

□ Le débat

Après avoir présenté les plans et exposé les caractéristiques de ces travaux, les invités ont accepté de répondre aux questions des riverains.

>> *les passages pour piétons*

Beaucoup ont trouvé les passages pour piéton (à l'école de boucherie, à la maison Delchambre et au home St-Joseph) trop peu nombreux. Le M.E.T. est d'accord d'étudier la possibilité d'en prévoir d'autres. Certains ont proposé des feux clignotants ou des feux rouges aux abords de ces passages. L'expérience a montré que ces feux ne sont pas très efficaces surtout lorsque ce sont des habitués qui traversent.

Par contre, chacun était d'accord pour que ces passages soient bien éclairés. Ce fut l'occasion pour les invités de signaler que toute la chaussée serait bien éclairée.

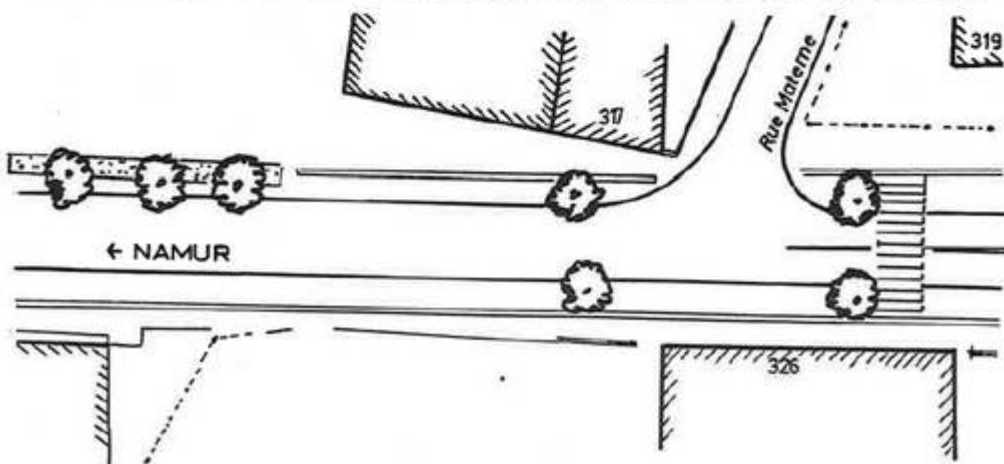

>> la vitesse

On a rappelé les nombreuses demandes pour une limitation de la vitesse sur la chaussée de Nivelles ...et les difficultés de coordination entre les différentes administrations; la Ville était d'accord mais n'avait rien à dire, le M.E.T. s'occupe des travaux mais pas de la circulation, c'est finalement au Ministère des Communications que revient la décision.

Actuellement, la vitesse est limitée à 70 kms/heure au niveau du home Saint-Joseph. Pourquoi ne pas étendre cette limitation à toute la chaussée ? Le nouveau projet devrait régler ce problème. En effet, ce ne sont pas les panneaux de limitation qui poussent nécessairement les conducteurs à ralentir. Le nouvel environnement dans lequel circulera l'automobiliste après les travaux sera plus agréable; il ralentira donc naturellement. Si cet environnement ne suffit pas, on passera à des mesures plus répressives.

Certains ont demandé si les manoeuvres de dépassement seraient toujours autorisées. Oui, sinon une ligne blanche continue empêcherait tout accès aux propriétés.

>> les poids lourds

De gros calibres traversent régulièrement notre village ce qui occasionne des dégâts à certaines maisons le long de la chaussée: des pierres de taille descellées ou des murs fissurés. Le M.E.T. a promis d'aller voir les maisons qui auraient subi les conséquences des vibrations dues aux passages des camions. Une interdiction de passage pour les véhicules au poids supérieur à un certain tonnage peut être envisagée.

>> la dénivellation

Le seuil de certaines maisons se trouve déjà 45 cm en dessous du niveau du centre de la route. Si l'on rehausse (avec le nouveau revêtement) la chaussée de 3 cm, certains ne pourront plus rentrer leur véhicule dans leur garage. Là aussi, le

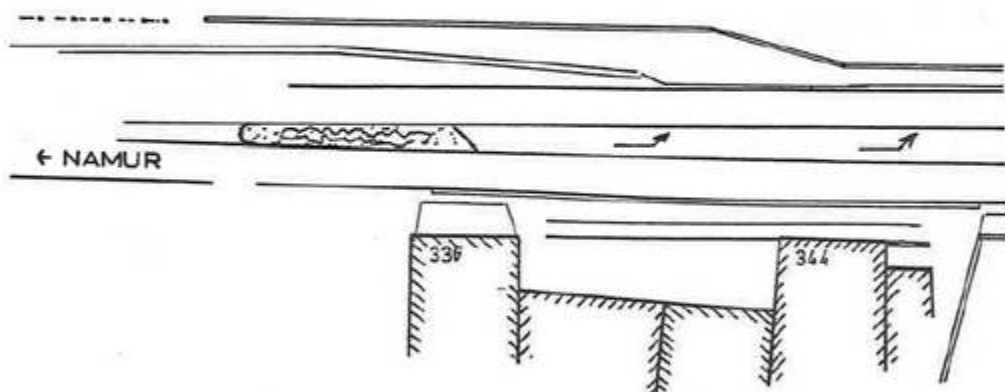

M.E.T. a promis d'étudier chaque cas particulier et d'y apporter des réponses: limiter le revêtement aux bandes de circulation ou même raboter légèrement le béton.

>> *piétons et cyclistes*

Une attention particulière a été réservée aux piétons. Leur cheminement continu le long de toute la chaussée sera prioritaire. Pour leur sécurité et dans la mesure du possible, on les écartera de la chaussée. A certains endroits, ils seront prioritaires sur les zones de parkings. En général, les piétons marcheront sur de la dolomie.

Par contre, il n'y aura pas de pistes cyclables. Leur utilisation est soumise actuellement à réflexion à cause des différentes sortes de cyclistes (promeneurs, sportifs, VTT...).

>> *les commerçants*

Les responsables du projet ont assuré aux commerçants présents qu'il y aurait toujours autant de places de parking (qui seront mieux délimitées et aménagées, notamment en face de *5 heures du mat*); ce qui devrait faciliter l'accès des clients.

>> *l'école de boucherie*

Le directeur de l'I.T.C.A.A. participait à la réunion. Il a rappelé que 600 personnes entraient à l'Institut et en sortaient quotidiennement. Il a regretté que le M.E.T. n'ait pas demandé son avis avant d'étudier le projet.

Rappelons qu'au niveau de cette école, un piétonnier borduré et recouvert de dolomie sera créé des deux côtés de la route. Où vont donc se garer les voitures qui, chaque matin, s'arrêtent pour déposer des enfants? Plusieurs arbres seront plantés le long de l'établissement. Un arrêt de bus supplémentaire et un passage pour piétons sont prévus à cet endroit.

L'école estime que les véhicules qui viennent de Namur arriveront toujours à la même vitesse et qu'une bande centrale aurait été préférable. Malheureusement, l'enveloppe de 17 millions ne permet pas de l'envisager puisque des expropriations seraient nécessaires.

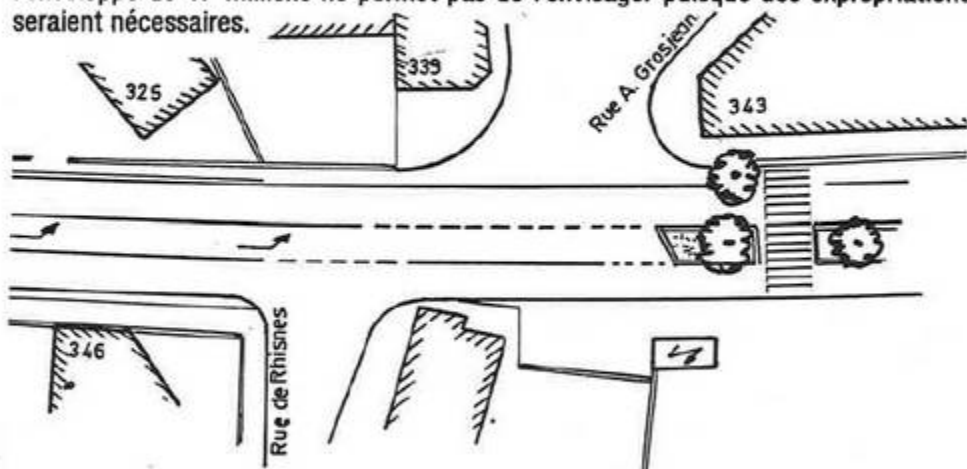

Beaucoup de questions subsistent en ce qui concerne l'aménagement aux abords de l'école. Une réunion particulière aura lieu entre le M.E.T. et les représentants de l'école.

>> le home St-Joseph

Mr Pesesse, le directeur du home, profite de l'occasion pour annoncer les travaux importants qui seront réalisés à "l'hospice" l'an prochain. Il estime que le projet actuel n'est pas suffisant et propose notamment l'installation de deux ronds-points dont un au niveau de la route de Isnes puisque l'entrée du home se fera à l'avenir par cette rue. Les contacts se poursuivront entre le M.E.T. et le home.

Mr Pesesse espère rétablir des relations régulières entre la population de Temploux et le home. Premiers signes de ce rapprochement souhaité, une réunion d'information aura lieu dans le courant du mois de février; toute la population sera invitée à découvrir les projets de travaux ainsi que la maquette des nouveaux bâtiments. D'autre part, *Temploux Infos* annoncera régulièrement les activités organisées par le home (voir p. 8).

>> ...et Suarlée

Les habitants de Suarlée ne sont pas ravis puisque rien dans ce projet ne les concerne. Or de la sortie de Belgrade à l'entrée de Temploux, beaucoup de problèmes existent: bruit et vitesse, traversée de partie habitée, passages pour piétons non protégés, abords difficiles et dangereux des magasins *Aldi* et *Superconfex*, le feu rouge du carrefour des marronniers (où il y a toujours des accidents et des blessés (pourquoi pas un rond-point?)...

□ Conclusion

A la fin de la réunion, chacun était satisfait de cette soirée et pensait que, pour un coût de 17 millions, le projet ...tenait la route. Si les millions tombaient du ciel, on pourrait évidemment faire beaucoup mieux.

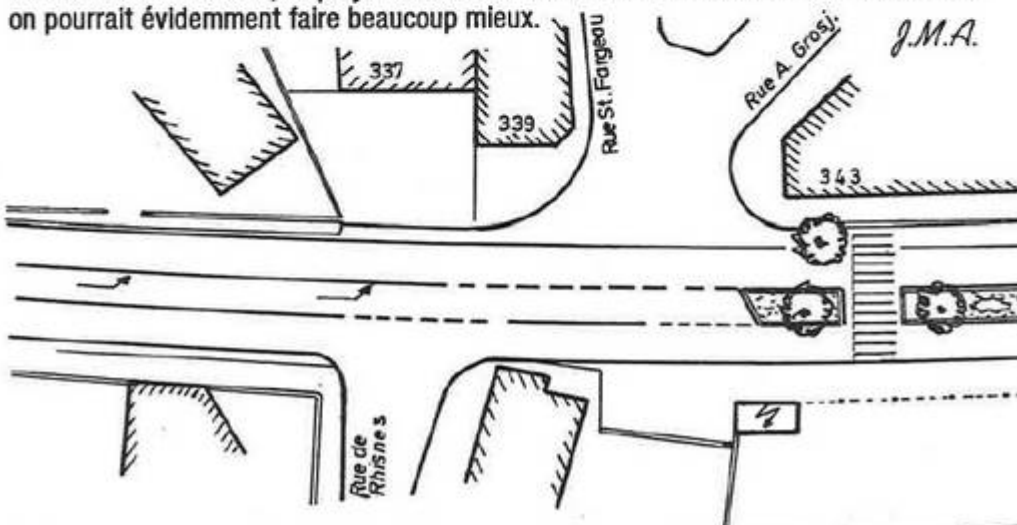

MAISON SAINTRAIN TEXTILES
RUE HAUTE, 31 SPY tél. 071/78.52.21



FOIRES AUX
VRAIES SOLDIES

jusqu'à **-50%** PRET A
PORTER

-10% LINGERIE DE
FANTAISIE

valable pendant la période
des soldes d'hiver

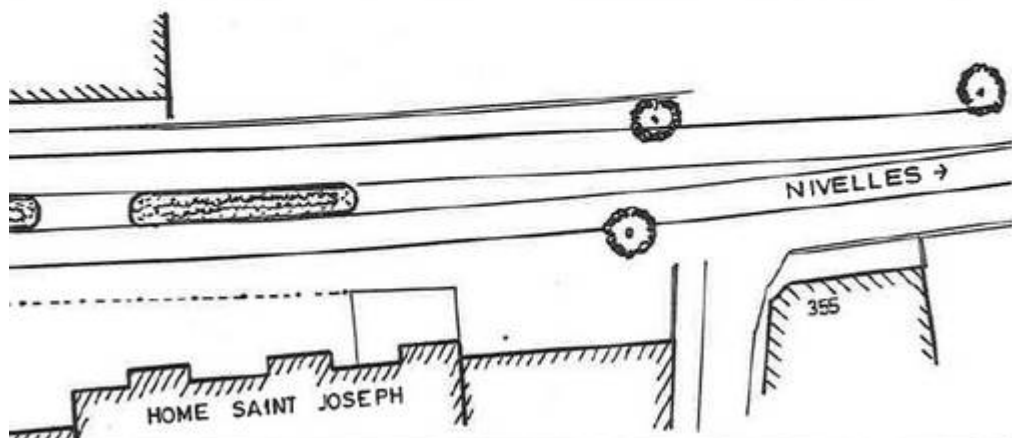

Nouveau comité au musée.

Le 25 novembre 1997, plusieurs personnes se sont réunies pour essayer de donner à notre musée une nouvelle jeunesse. Depuis lors, l'ASBL *Les amis du musée communal d'histoire et de folklore de Temploux* ont un nouveau comité où se mêlent des anciens et des nouveaux. Dès la mi décembre, ils ont commencé l'inventaire, le nettoyage et la mise en sécurité de ce qui subsiste. Ce nouveau comité se compose de:

| | | |
|----------------------|-------------------------------|------------------------|
| Jules Delchambre | <i>président d'honneur</i> | <i>et des membres:</i> |
| Pascal Rase | <i>président</i> | Chantal Beauthier |
| Fabien Piret | <i>vice-président</i> | Victor Dauginet |
| Henri Wiame | <i>trésorier</i> | Jacques Differdange |
| Léon Virlée | <i>secrétaire</i> | Urbain Gevaert |
| Catherine de Biourge | <i>secrétaire-adjoint</i> | Pierre Grégoire |
| Annie Lemy | <i>administrateur-délégué</i> | Michèle Thoron |
| | | Fanny Virlée |

Au home Saint-Joseph

Vous êtes tous invités à assister à un concert musical qui sera donné par l'Harmonie Ste-Cécile de Wépion le **3 février 1998** à 19 heures au home.

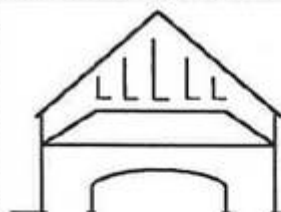

Vous préparez un anniversaire,
une communion, un mariage, une fête ?

Proche de chez vous,

la **SALLE SAINT-HILAIRE**

a tous les atouts pour vous accueillir

Toutes les facilités à un prix modéré !

Renseignements et réservations: tél. 56.98.41

PIRET - BILANDE

Gérant

Christophe SOREE

ETABLISSEMENTS PIRET - BILANDE SPRL

Rue du Saucy, 7 5020 TEMPLoux

GASOIL CHAUFFAGE

DIESEL ROUTIER

PETROLE - ANTIGEL

Huiles pour : **MOTEURS**

HYDRAULIQUES

CHAINES

GRAISSES INDUSTRIELLES

Toujours à votre SERVICE
Produits de QUALITE SUPERIEURE
PRIX des plus COMPETITIFS



081/ 56.61.76

Le livre du mois



SOIE - Alessandro Baricco

Albin Michel - 1997 - 144 p.

Châteaux de la colère, le premier roman du turinois Alessandro Baricco est aussi un premier succès couronné par le *Médicis* étranger en 1995. Il publie ensuite *Oceano mare* et enfin *Soie* qui a obtenu le prix relais du roman d'évasion en 1997. En Italie, c'est un triomphe puisque plus de 250.000 exemplaires ont été vendus. La dernière statistique classe cet ouvrage en troisième position mondiale pour 1997. C'est un petit chef-d'oeuvre.

Comme l'auteur le signale lui-même, c'est une histoire. Elle commence avec un homme qui traverse le monde pour acheter des oeufs de vers à soie. Il s'appelle Hervé Joncoor et a 32 ans. Son épouse est une grande et jolie femme qui possède une longue chevelure noire et une voix superbe. Ils n'ont pas d'enfant et habitent Lavilledieu où prospèrent sept filatures et l'un des principaux centres européens de sériciculture et de filage de la soie. Suite à une maladie qui frappe les vers à soie, Hervé est désigné pour se rendre au Japon acheter des oeufs sains. C'est l'aventure, nous sommes en 1861. Il part avec 80.000 francs or, parcourt des milliers de kilomètres à travers de nombreux pays. Le voyage dure trois mois. Il rentrera au pays, mission accomplie et y vivra paisiblement, riche mais sans ostentation. "C'était au reste un de ces hommes qui aime assister à leur propre vie, considérant comme déplacée toute ambition de la vivre."

Au cours de quatre voyages, il va être fasciné par une jeune fille énigmatique que protège le puissant seigneur Hara Kei. C'est ce dernier qui livre à Hervé les oeufs de vers à soie. "Reviens, sinon je mourrai" lui écrit-elle. Une autre fois, elle lui offre une courtisane pour une nuit. La guerre et la jalousie du seigneur vont les séparer. De retour en France, Hervé va recevoir un texte très sensuel, confidence d'une femme aimée et jamais touchée. On pourrait dire que c'est une histoire d'amour, avec ses désirs, ses souffrances, de celles qu'on connaît parfaitement mais le vrai nom pour le dire, on ne le trouve jamais. De toute façon, ce n'est pas "amour" mais ça fonctionne comme ça depuis des siècles. "Comme toute histoire, celle-ci a sa musique, une musique blanche, déconcertante quand elle est bien jouée, c'est comme si on entendait jouer le silence",

Le texte est frémissant de beauté et de mystère. Un récit magistral qui a la fluidité quasi immatérielle de la soie et qui dévide avec une rare finesse le mystère de nos vies.

Louis Massart





Des livres à aimer

La librairie *Antigone* (place de l'Orneau, 17 à Gembloux) vous propose:

LIVRES-CADEAUX

LIVRES DE FETE

- Nord - Nicolas Vanier - (Ed. de la Martinière.) - 2006F
"Est-ce bien nécessaire d'avoir des rêves si nous n'en réalisons aucun?" Ce livre est un long voyage, commencé à l'âge de 16 ans, dans le pays d'en haut, rassemblant de splendides photos d'hommes et de paysages.
- Larousse des desserts - Pierre Hermé - 1564F
Un guide indispensable pour tous les passionnés de pâtisserie qui souhaitent réussir gâteaux, desserts, entremets, bonbons et autres friandises.
- L'âge d'or de la forêt (Ed. du Rouergue) - 1848F
Au moyen-âge, la forêt est partout. Forêt nourricière, domaine des arbres magiques et des sources miraculeuses, territoire de chasse, refuge des amants, repaire des brigands, abris des bêtes féroces. Puisant dans le riche patrimoine des livres d'Heures, manuscrits, enluminures, traités de chasse, les auteurs nous ouvrent le monde enchanté des sylves, dont Mélusine est la reine.

Vous trouverez ces ouvrages à la librairie *5 heures du mat*

ENTREPRISE PARCS & JARDINS Rémy REMACLE

**CONÇOIT, RÉALISE, ENTRETIENT
tous vos aménagements extérieurs**

abattage, élagage, taille, terrassements, bordures, allées,
PAVAGES & ROGNAGE
semis pelouse, tonte, plantations. scarification
Vente et pose de clôtures

devis gratuit

tél. 081/56.69.86

fax. 081/56.96.86

*Bonne et heureuse
année 1998*

En 2010, il y aura
plus de pensionnés
que de travailleurs.
Qui paiera
votre pension?

*L'Assurance Epargne Pension
Winterthur*

*Pour vous mettre à l'abri
dès aujourd'hui*

Bureau REMACLE R.
COURTAGE - ASSURANCES
PRETS HYPOTHECAIRES - PLACEMENTS
Rue de la grande sambresse, 36 à TEMPLoux
☎ tél. 081/56.77.19 - fax 081/56.96.86
Inscrit à l'office de contrôle des assurances sous le n°11561

*Le bureau Remacle
vous présente
ses meilleurs voeux
pour 1998*